

# AnyWire DB A20シリーズ Ethernet用ゲートウェイ発売

Ethernet接続に対応するAnyWire DB A20シリーズゲートウェイをリニューアルします。



## 【発売の主旨】

SLMP、EtherNet/IP、Modbus/TCPとの接続対応で幅広いコントローラ下でAnyWire DB A20シリーズを展開  
Ethernetゲートウェイ(AG228-E1)を生産中止とさせていただき、その後継機種として本機を発売いたします。  
ユーザ攻略のためのドアオープナー製品となります。  
主なターゲット業界 (半導体製造装置、自動車組立ライン、FA一般)

## 【特長】

- ・AG278-E1はEthernet下でAnyWire DB A20シリーズの省配線を展開できるゲートウェイ。
- ・Ethernetとの併用により、群管理を広範囲で効率よく管理する事が可能。

## 【構成】

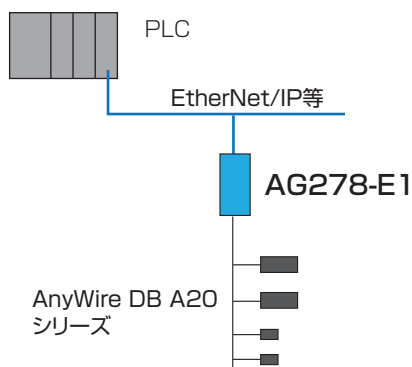

## 【外形寸法】

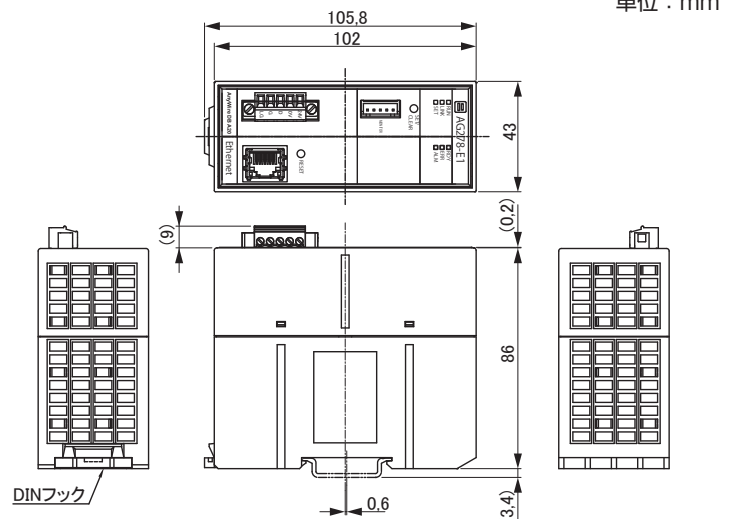

## 【ラインナップ】

型式	概要	標準価格
AG278-E1	<ul style="list-style-type: none"> <li>・対応オープンフィールドバス SLMP (Seamless Message Protocol)、EtherNet/IP、Modbus/TCP</li> <li>・Modbus/TCP応答コマンド (0x02) Read Discrete Inputs :BIT IN、(0x01) Read Coils :BIT OUT、(0x05) Write Single Coile :BIT OUT (0x0F) Write Multiple Coiles :BIT OUT、(0x04) Read Input Registers :WORD IN (0x03) Read Holding Registers :WORD OUT、(0x06) Write Single Register :WORD OUT (0x10) Read Multiple Registers :WORD OUT</li> <li>・AnyWire DB A20伝送点数 入力512点、出力512点</li> </ul>	¥98,000

### DB A20 シリーズとは!

AnyWire DB A20シリーズは、現場視点から発想した省配線機器です。  
対応コントローラ、ターミナル等の多彩なラインナップにより、新規、リプレイスを問わず導入が可能。  
独自の伝送方式により汎用ケーブル、トローリー、スリップリング等の伝送媒体が使用でき、分岐制限も極めて少ないので、現場状況に合わせた幅広いニーズに対応し配線束を追放します。

## 【連絡先】

**Anywire** 株式会社エニワイヤ

本社	社	:〒617-8550 京都府長岡京市馬場岡所1	TEL:075-956-1611(代) / FAX:075-956-1613
西日本営業所		:〒617-8550 京都府長岡京市馬場岡所1	TEL:075-956-4911 / FAX:075-956-1613
東日本営業所		:〒101-0044 東京都千代田区鍛冶町1-9-4(KYYビル9F)	TEL:03-5209-5711 / FAX:03-5209-5713
中部営業所		:〒461-0048 愛知県名古屋市中区矢田南5-1-14	TEL:052-723-4611 / FAX:052-723-4683
九州営業所		:〒810-0001 福岡県福岡市中央区天神1丁目15番2号(第6明星ビル 7F)	TEL:092-724-3711 / FAX:092-724-3713

テクニカル サポートダイヤル:TEL075-952-8077