

# AnyWireASLINKsystem Ethernet用ゲートウェイ発売

Ethernet接続に対応するAnyWireASLINKゲートウェイをリニューアルします。



## 【発売の主旨】

SLMP、EtherNet/IP、Modbus/TCPとの接続対応で幅広いコントローラ下でAnyWireASLINKを展開

Ethernetゲートウェイ(B2G28-E1)を生産中止とさせていただき、その後継機種として本機を発売いたします。

ユーザ攻略のためのドアオープナー製品となります。

主なターゲット業界 (半導体製造装置、自動車組立ライン、FA一般)

## 【特長】

- ・B2G78-E1はEthernet下にAnyWireASLINKシステムを展開できるゲートウェイ。
- ・センサレベル層において、少点数多分散～多点集中分散の省配線がシンプル、かつコンパクトな構成で実現可能。またAnyWireASLINKの診える化機能にも対応可能です。

## 【構成】

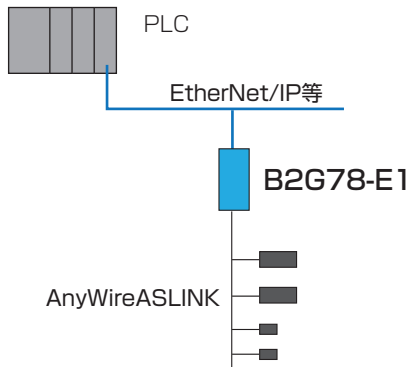

## 【外形寸法】

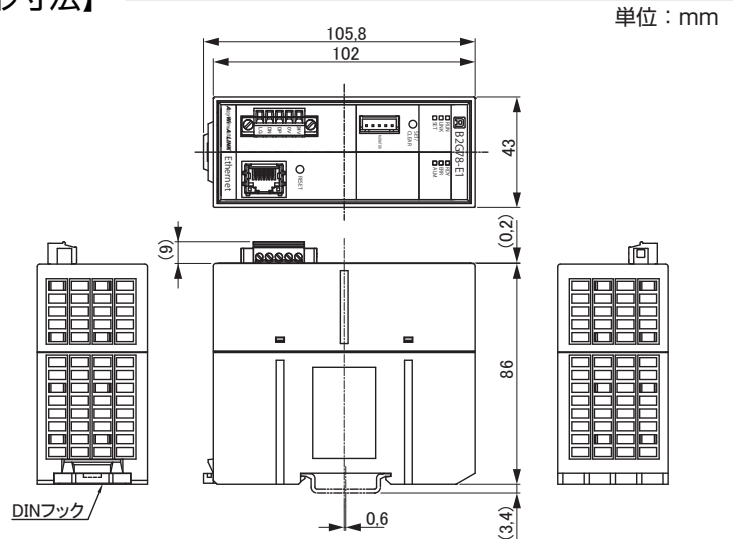

## 【ラインナップ】

型式	概要	標準価格
B2G78-E1	<ul style="list-style-type: none"> <li>・対応オープンフィールドバス SLMP (Seamless Message Protocol)、EtherNet/IP、Modbus/TCP</li> <li>・Modbus/TCP応答コマンド (0x02) Read Discrete Inputs :BIT IN、(0x01) Read Coils :BIT OUT、(0x05) Write Single Coile :BIT OUT (0x0F) Write Multiple Coils :BIT OUT、(0x04) Read Input Registers :WORD IN (0x03) Read Holding Registers :WORD OUT、(0x06) Write Single Register :WORD OUT (0x10) Read Multiple Registers :WORD OUT</li> <li>・AnyWireASLINK伝送点数 入力256点、出力256点</li> </ul>	¥98,000

### AnyWireASLINKとは!

AnyWireASLINKは、現場視点から突詰めた、新しい省配線の形です。

小型・少点数多分散ターミナル、センサ機能一体型ユニットなどにより、電装BOXや配線束の解消が図れます。またON/OFFのみならず、センサ状態監視、2線式センサの断線監視などの情報をデジタル化し上位に送信。状況をリアルタイムで把握する事ができる「診える化」の機能を備えたシステムです。

## 【連絡先】

**Anywire** 株式会社エニワイヤ

本	社	:〒617-8550 京都府長岡京市馬場岡所1	TEL:075-956-1611(代) / FAX:075-956-1613
西	日	本 営 業 所 :〒617-8550 京都府長岡京市馬場岡所1	TEL:075-956-4911 / FAX:075-956-1613
東	日	本 営 業 所 :〒101-0044 東京都千代田区鍛冶町1-9-4(KYYビル9F)	TEL:03-5209-5711 / FAX:03-5209-5713
中	部	営 業 所 :〒461-0048 愛知県名古屋市中区矢田南5-1-14	TEL:052-723-4611 / FAX:052-723-4683
九	州	営 業 所 :〒810-0001 福岡県福岡市中央区天神1丁目15番2号(第6明星ビル 7F)	TEL:092-724-3711 / FAX:092-724-3713

テクニカル サポートダイヤル:TEL075-952-8077